

計測制御分野で最新のシステムを提供する

ハビリス納入事例紹介

MW100用計測データCSV自動変換ソフトウェア

MW100は工場内や遠隔地でのデータ計測を自動的に行なう目的で多数採用されております。計測されたデータはMW100内蔵のCFカードに保存され、FTPデータ転送モードにより、センターに設置したFTPサーバに自動的に収集することができます。

当事例では、工場内に分散して設置された工作機械の試験状況に関するデータを計測データ管理用サーバにFTP転送させた後に自動的にCSVファイル形式に変換を行い、社内LANを經由して試験結果の解析用に活用しているものです。このソフトにより、長時間にわたる工作機械の試験の効率化が図れました。

(1)システム概要

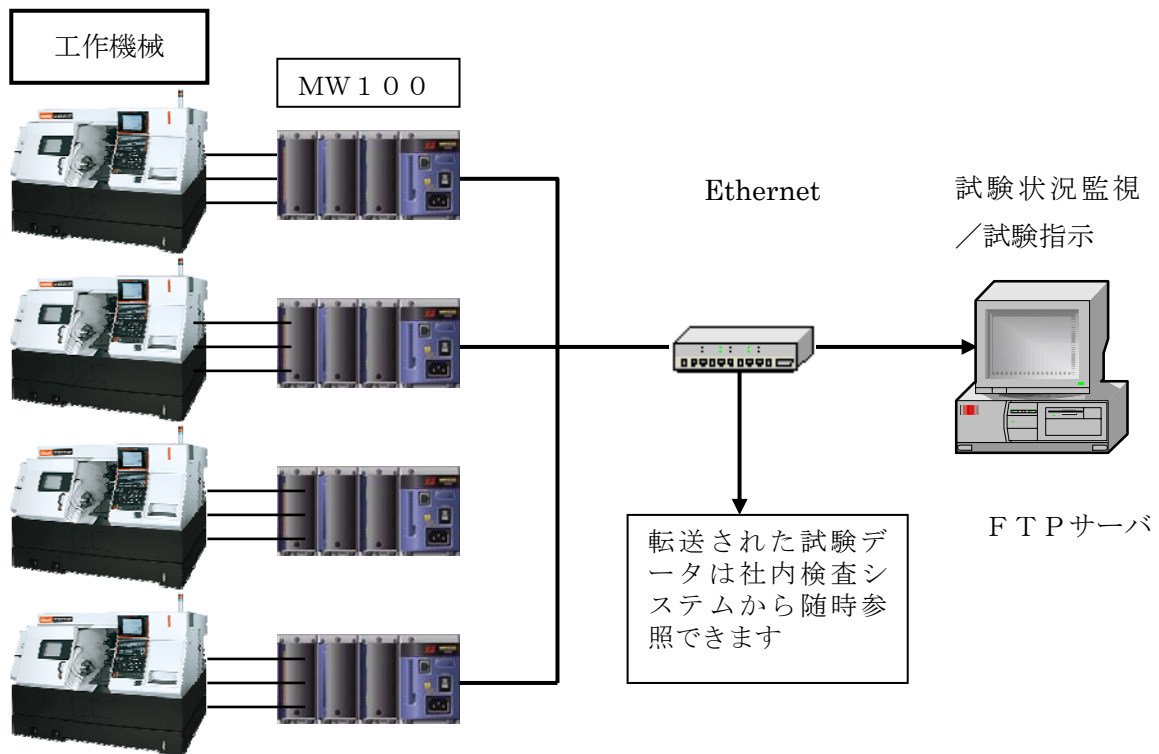

①測定機器 横河電機(株) : データアキュイジションシステム MW100

「システムの概要」

(1) 「ウェブリサーチャー」パッケージは横河電機株式のMX、MWシリーズ用に対応したのもも販売しており、これらはMX、MWと直接通信を行い、リアルタイムにデータ計測を行ないます。

当事例は、MWの基本機能であるFTPファイル自動転送機能を使用して、工場内に設置された複数の工作機械の機能試験データをFTPサーバに収集し、そのデータを社内LAN経由で試験成績書等の作成に活用しているものです。

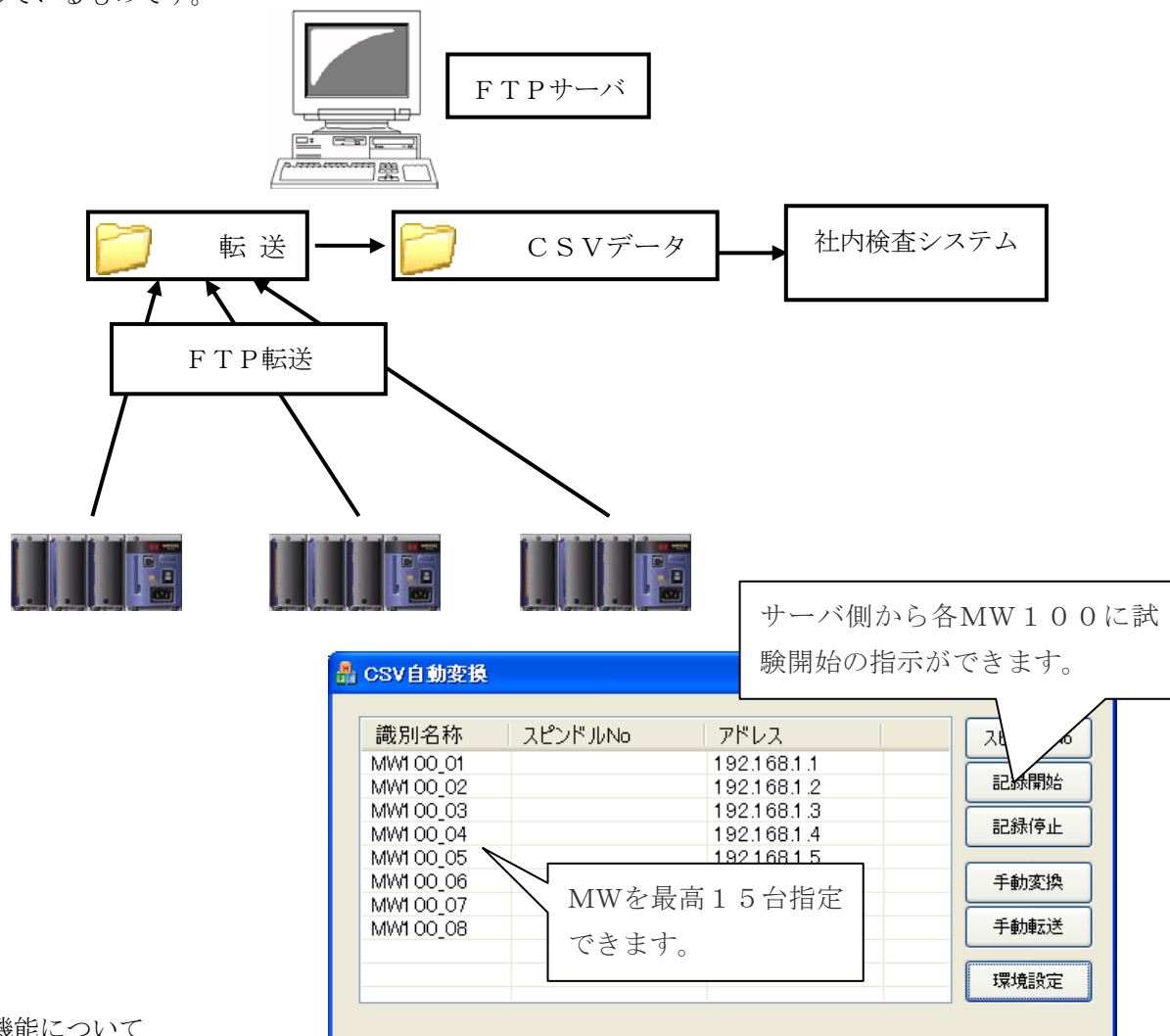

(2)主な機能について

①測定条件の指定 試験対象となる工作機械の属性指定ができるようにした。

- ・ 工作機械製造番号⇒社内検査システムで判別し易いように、MW 100から転送されてきた計測ファイルの名称をこの番号に置き換えてからCSVファイルに変換します。

②サーバ側から試験開始／終了指示ができるようにした。

- ・ MWのデータ収集は標準機能ではブラウザからの指示か本体のボタン操作により行なうが、当ソフトでは今回作成した自動転送ソフト内で行なえるようにした。

③MWのバイナリーデータとCSV形式ファイルへの自動変換機能を追加

- ・ 標準機能ではFTP転送されたバイナリーファイルをCSV形式に変換するのは手動で行う必要があります。当ソフトではMWからファイルが転送されてきたかどうかを自動的に判定し、これをあらかじめ指定されたフォルダにCSV変換します。

お問い合わせ先

株式会社ハビリス システム営業部

URL. <http://www.habilis.co.jp>

〒108-0014 東京都港区芝4-7-1 西山ビル

Tel : 03-3769-6291 Fax : 03-3769-6285